

BSR300-4WD

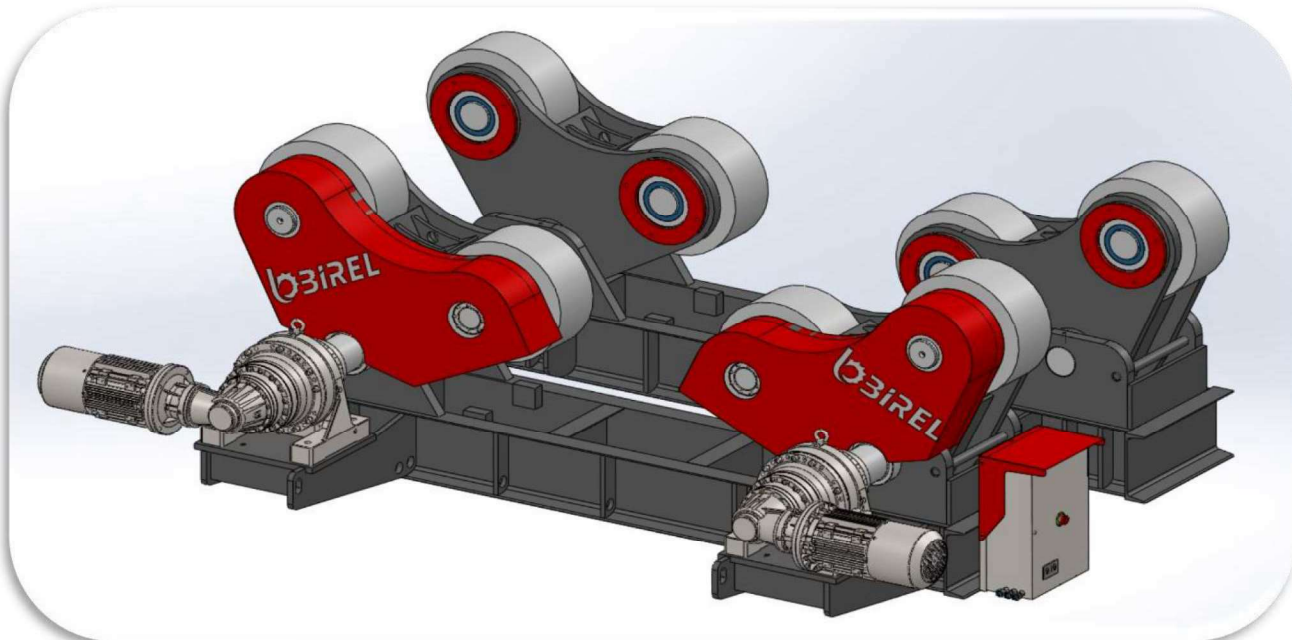

«1» Conjunto incluí	«1 pc.» Unidade Motora
	«1 pc.» Unidade Louca

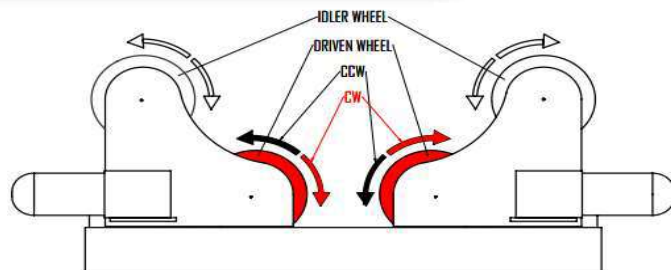

4WD

Tração às quatro rodas com transmissão por engrenagens (2 peças: motor + redutor)

Handbox Botões de controlo

Características standard

- Velocidade de rotação da roda ajustável e visor digital no painel elétrico
- Rolos autoalinháveis
- 5 mt. Hanbox Comando remoto por cabo
- 5 mt. Cabo de alimentação
- Freio e motor refrigerado a ventilador. (Assíncrono)
- Cores standard da máquina:
 - Chassis RAL 7011 (Cinzento)
 - Covers: RAL 3020 (Red) Vermelho
- Alimentação: 380V - (3 fases + neutro + terra)
- Garantia de um (1) ano (peças de desgaste fora da garantia)

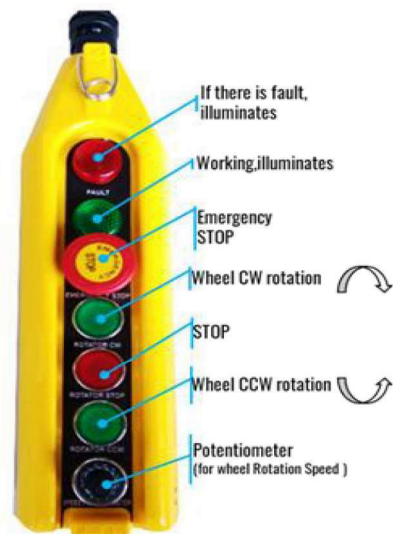

BSR-300 CAPACIDADE 300 TON VIRADOR ESPECIAL AUTO-ALINHAVEL

Características Técnicas

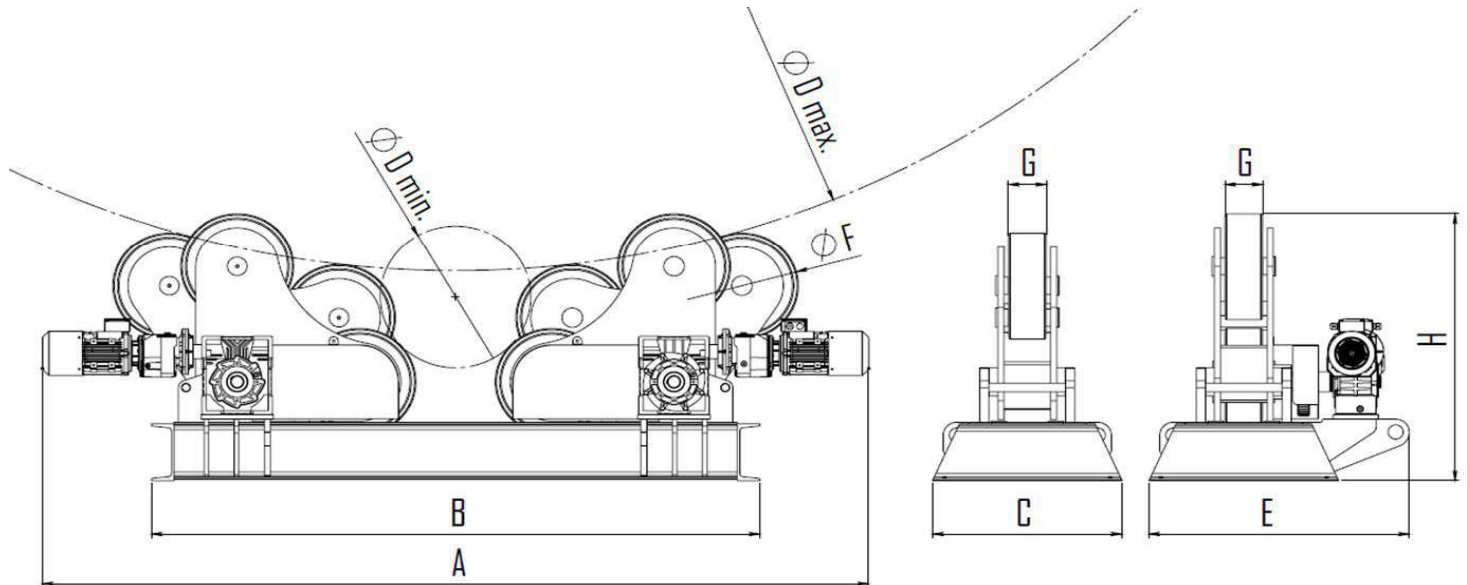

		BSR-300
Capacidade	(t)	300
Carga max. (unidade motora)	(t/unit)	150
Carga max. (unidade louca)	(t/unit)	150
Tração às quatro rodas		standard
Velocidade de rotação	(mm/min)	200-1480
Faixa de diâmetro	($\varnothing D_{min} - \varnothing D_{max}$)	1000-7000
Diâmetro do rolo	($\varnothing F$)	540
Largura do rolo	(G)	230
Material do rolo		Aço
Comprimento (unidade motora)	(A)	4.115
Comprimento (unidade louca)	(B)	3.320
Largura(Buggy unidade motora)	(E)	1.730
Largura (Buggy unidade)	(C)	850
Altura (rotor + Buggy)	(H)	1.430
Potência do motor do rotor	(kW)	3 kW x 2